

LABOR – ASTER

AUTOMATYKA PRZEMYSŁOWA



AC 083
QMS

SEPARATOR DWUPRZEWODOWY, ustawialny, dwutorowy typ S3Us-L2

- Jeden lub dwa niezależne tory w jednej obudowie o szerokości 12,5mm
- Standard sygnału wejściowego 0...20mA, 4...20mA, 0...10V ustawiany przełącznikiem kodowym
- Sterowanie wyjściowej pętli prądowej 4...20mA
- Pełna separacja galwaniczna obwodów

PRZEZNACZENIE :

Separator S3Us-L2 pełni funkcję uniwersalnego, dwuprzewodowego separatora z ustawianymi przez użytkownika standardami wejścia 0...20, 4...20mA, 0...10V. Separator posiada dwa niezależne tory pomiarowe. Ustawienia standardu wejścia dokonuje się za pomocą przełącznika dwupozycyjnego (oddzielny przełącznik dla każdego toru) dostępnego po wysunięciu separatora z obudowy.

Sygnał wejściowy po oddzieleniu galwanicznym steruje wyjściową pętlą prądową 4...20mA zasilaną zewnętrznym napięciem Uz.

Typowym zastosowaniem jest galwaniczne oddzielenie obwodu wejściowego współpracującego z przetwornikiem pomiarowym zainstalowanym na obiekcie od części centralnej (sterownik, regulator itp.). Pozwala to zmniejszyć wpływ zakłóceń obiektowych na pracę sterowników, regulatorów i rejestratorów oraz zapewnia bezpieczeństwo pracy tych urządzeń izolując ich wejścia od zagrożeń wynikających ze współpracy z odległymi źródłami sygnałów (wyładowania atmosferyczne, napięcia energetyczne, zakłócenia radioelektryczne).

Ustawienie standardów:

- Ustawienia standardu wejściowego 0...20mA, 4...20mA, 0...10V wykonuje się przestawiając dźwignie przełączników kodowych wewnątrz obudowy wg tabeli 1.
- Kalibrację początku zakresu oraz przyrostu zakresowego wykonuje się w granicach $\pm 8\%$ potencjometrami „ZERO 1”, „ZERO 2”, „ZAKRES 1”, „ZAKRES 2” dostępnymi po wysunięciu separatora z obudowy.
- Na żądanie mogą być ustawione inne sygnały wejściowe.



PODSTAWOWE DANE TECHNICZNE:

Sygnał wejściowy	- dowolnie ustawiany standard 4...20mA, 0...20mA, 0...10V lub inny uzgodniony z producentem
Rezystancja wejściowa	-
wejścia prądowe	- 50Ω
wejścia napięciowe	- $\geq 100k\Omega$
Sygnał wyjściowy	- pętla prądowa 4...20mA zasilana z zewnątrz napięciem Uz
Napięcie zasilania wyjścia Uz	- 9...36V
Rezystancja obciążenia	- max 750Ω dla Uz=24V Robc=(Uz-9V)/20mA
Klasa	- 0,15%
Nieliniowość	- $\pm 0,05\%$
Błąd od zmian Uz oraz rezystancji obciążenia	- $\pm 0,05\%$
Dryft temperaturowy	- $\pm 0,015\% / ^\circ C$
Separacja galwaniczna	- obwody wejściowe i wyjściowe wzajemnie odseparowane
Napięcie próby izolacji	- 2kV, 50Hz lub równoważne
Stała czasowa	- <0,1s
Obudowa	- listwowa o grubości 12,5mm
stopień ochrony	- IP20
sposób mocowania	- na listwę TS35 oraz TS32
Warunki pracy	-
temperatura otoczenia	- -20...+65°C, wilgotność $\leq 85\%$
atmosfera otoczenia	- brak pyłów i gazów agresywnych

SPOSÓB ZAMAWIANIA :

Listwowy separator dwuprzewodowy typ S3Us-L2

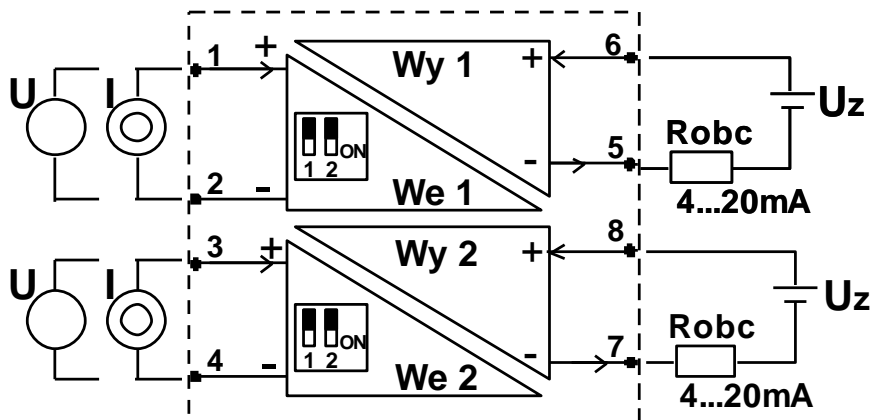

Rys.1 .Opis zacisków separatora S3Us-L2

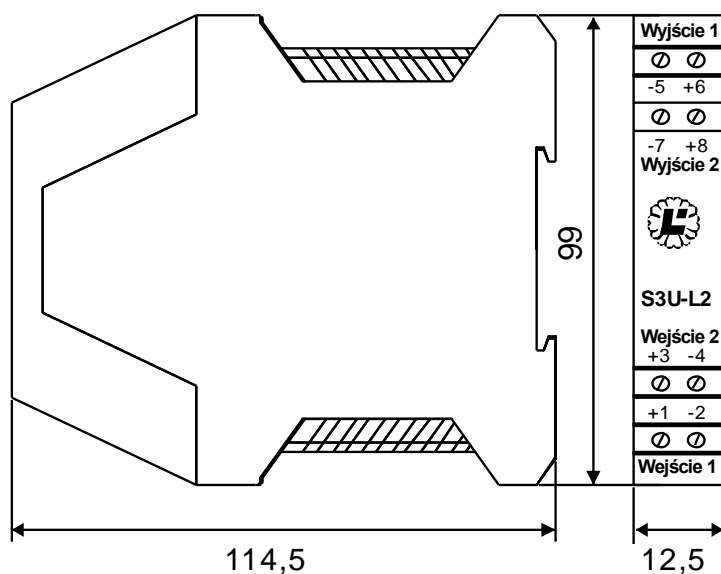

Rys.2 .Układ zacisków podłączeniowych

Tabela 1 - Ustawienie standardów wejścia		
Nr. rygielka	1	2
Zakres wejścia		
0...20mA	ON	OFF
4...20mA	ON	ON
0...10V	OFF	OFF

Produkcja i dystrybucja:

LABOR – ASTER

04-218 Warszawa, ul. Czechowicka 19

tel. (22) 610 71 80 ; 610 89 45 ; fax. (22) 610 89 48

e- mail: biuro@labor-automatyka.pl , labor@labor-automatyka.pl , [http:// www.labor-automatyka.pl](http://www.labor-automatyka.pl)

Producent zastrzega sobie możliwość dokonywania zmian w wyrobie. Wyd. 09/2020